

# Manual de Montagem - Rack Piso 19 Polegadas

## ① Relação de Peças

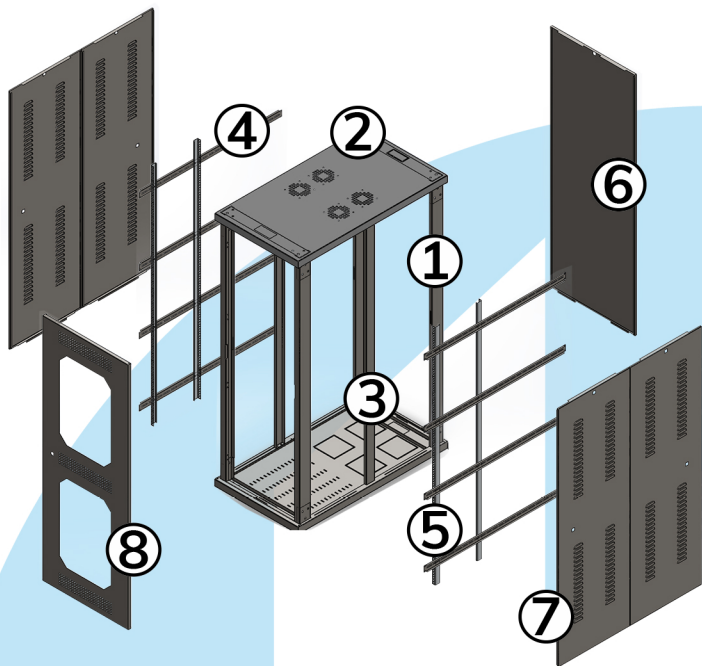

1- Quadro Frontal e Traseiro (02 peças).

2- Base Superior e Inferior (02 peças).

3- Batentes das Laterais (02 peças apenas para racks com profundidades superior a 770 mm).

4- Suportes das Unidades (04 peças para racks até 32U e 08 peças para racks acima de 36U).

5- Unidades (04 peças).

6- Fundo (01 peça).

7- Laterais (02 peças para racks com profundidade até 670 mm e acima de 770 mm são 04 peças).

8- Porta (01 peça).

## ② Fixação das Bases nos Quadros

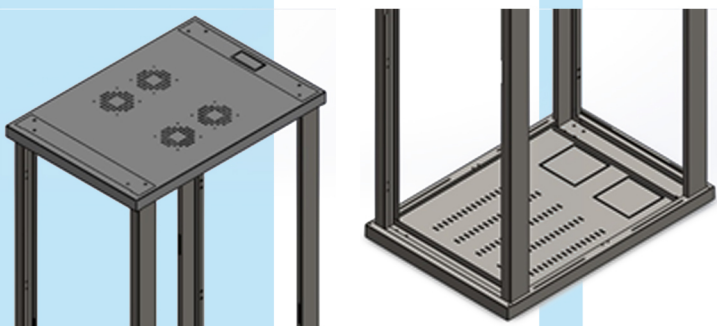

Parafusar as bases superior e inferior nos quadros frontal e traseiro através de 16 conjuntos de porcas e parafusos M8.

## ③ Instalação dos Batentes (Racks acima de 670mm de profundidade)

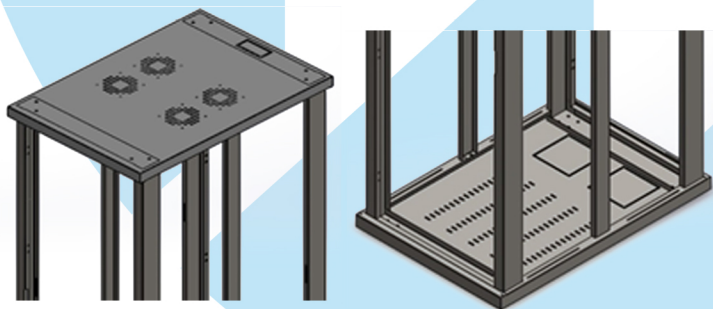

Instalar os batentes, um do lado esquerdo e outro do lado direito (exatamente no meio), parafusando nas bases superior e inferior através de parafusos M4 x 12 Cabeça Phillips.

\*Apenas os racks com profundidade superior à 670 mm terão batentes.

## ④ Instalação dos Suportes das Unidades e das Unidades

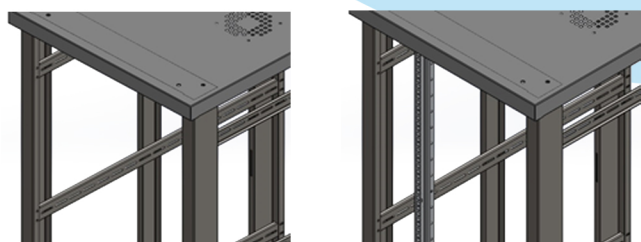

Instalar os suportes das unidades nos quadros frontal e traseiro utilizando parafusos M4 x 12 Cabeça Phillips e instalar as unidades nos suportes das unidades com parafusos M5 x 12 mm e porcas M5.

## ⑤ Instalação das Laterais e Fundo

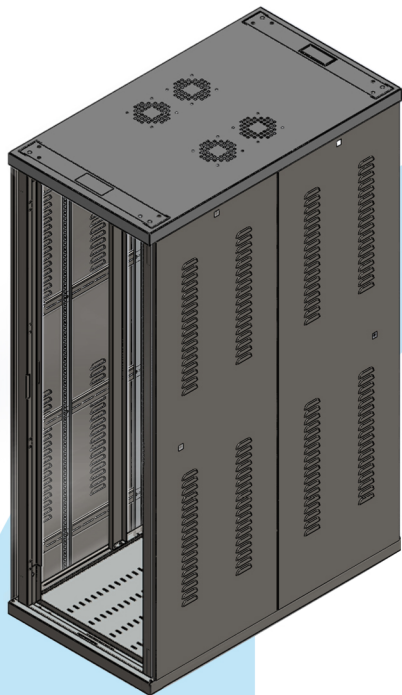

Encaixar as laterais e o fundo na parte de baixo do rack e travar com o fecho rápido em cima e nas laterais de cada peça.

\*Apenas os racks com profundidade superior a 770 mm terão 04 laterais (02 de cada lado) os demais racks terão apenas 02 laterais (01 de cada lado).

## ⑥ Instalação das Portas

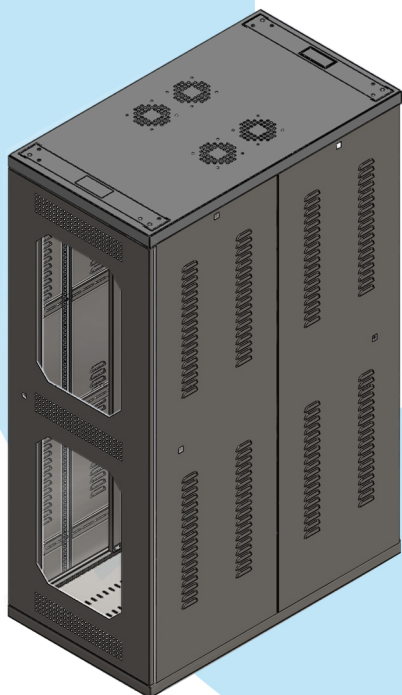

Utilizando o suporte plástico na base inferior, trave a porta encaixando o pino na base superior do rack.

**Seu Rack piso esta pronto para ser utilizado :)**